

# AUTOCARRO ISUZU CON GRU

## ISUZU M21 Spring H



L'autocarro ISUZU M21 è un veicolo versatile, adatto a qualsiasi esigenza, adatto a manovre in spazi angusti in particolare in città. Il veicolo si guida con patente B, è dotato di cassone fisso e GRU

### CARATTERISTICHE AUTOCARRO

Altezza cabina a vuoto .....	216 cm
Altezza con gru chiusa .....	260 cm
Lunghezza .....	640 cm
Larghezza escluso specchi .....	210 cm
Larghezza con specchi .....	250 cm
Portata massima .....	7 q.li
Portata pieno carico .....	35 q.li
Passo .....	335 cm
Cassone fisso	
Lunghezza cassone interno.....	368 cm
Larghezza cassone interno .....	205 cm
Alimentazione .....	Diesel
Patente B	
Posti 3	



# CARATTERISTICHE TECNICHE GRU P3500L3

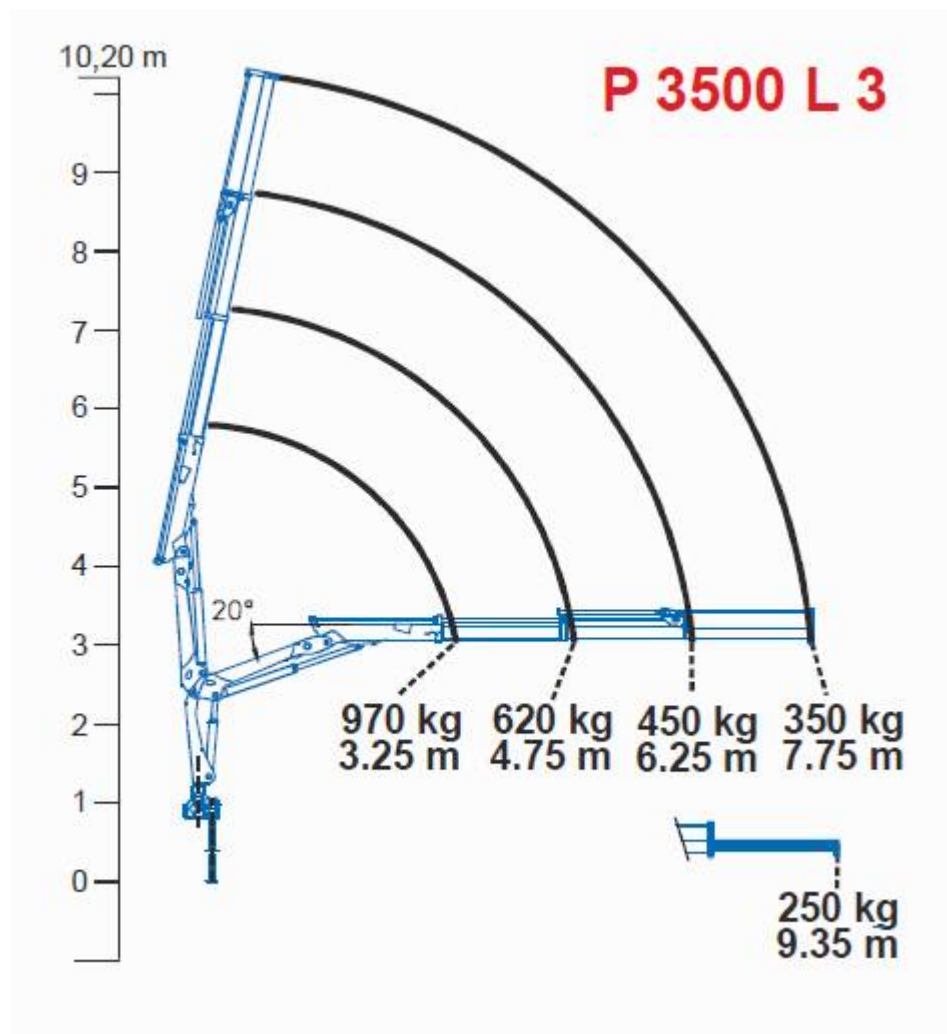

**P 3500 L 3**

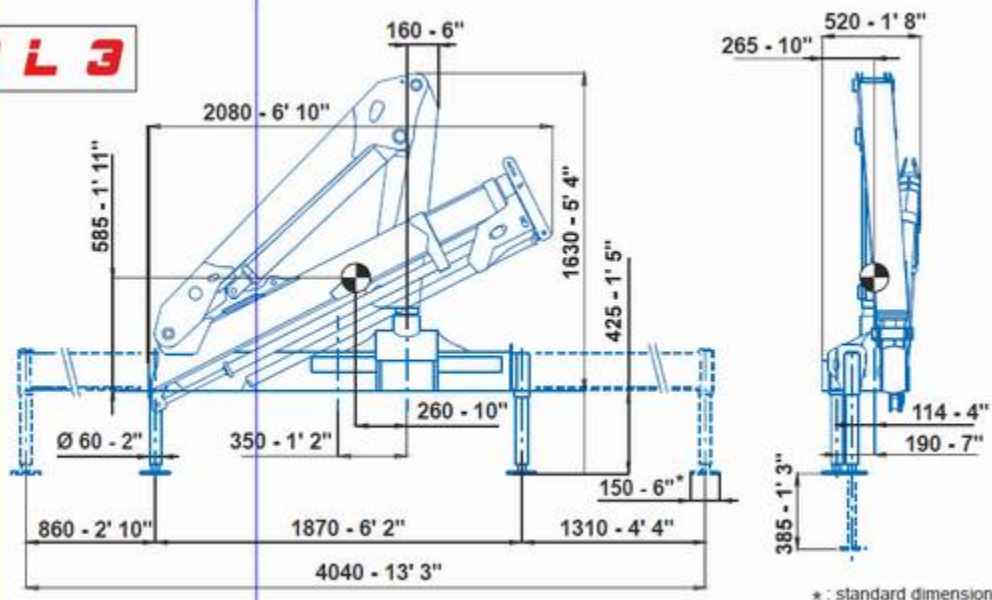

\* : standard dimension

**GRG Noleggi**

GRG di Grigolon I. & C. S.n.c.  
 Via Danimarca, 8 - 35127 PADOVA  
 Tel. 049 640785 - Fax 049 8792921  
 info@grgnoleggi.it - www.grgnoleggi.it